

# LISTY

## skřítko Lískáčka pro rodiny s dětmi

List 32/2017 - květen





Líska

Lískáčkovo  
květnové  
téma:

## Rehek

### Co nás čeká:

-  **Na hnízdě** (pro děti od 3 let, ve spolupráci s rodiči, aktivita venku, délka dle potřeby)
-  **Sbírka ptačího peří a skořápek** (pro děti od 5 let, ve spolupráci s rodiči, aktivita uvnitř i venku, délka dle potřeby)
-  **Rehkovník** (pro děti od 5 let, ve spolupráci s rodiči, aktivita uvnitř / venku, cca 120 minut)



Příběh  
s Lískáčkem:

## První bouřka

V noci byla první letšní bouřka. Děti za oknem pozorovaly, jak vítr lomcuje větvemi a rozfoukává věci po dvoře. Obloha se občas rozzářila klikatou čarou blesku. Blesk na chvíli zazářil a pak zmizel. Jen se ozvala hlasitá rána. Děti počítaly, za jak dlouho se po zablesknutí ozve hrom. Snažily se tak přijít na to, jak daleko od nich bouřka je. Dětem se pozorování blesků líbilo, ale protože už bylo pozdě, musely nakonec přece jen jít spát.

Ráno, hned po snídani, se vypravily ven. Slíbily, že pomůžou s úklidem po bouřce. „Jé. Podívejte, co ta bouřka udělala. Všechno je tu rozházené,“ řekl Tomáš, když přišli na dvorek. „Panečku. To je nepořádek. To máme do oběda co dělat, abychom to stihli,“ přidala se Jitka. „Tak s chutí do toho, půl je hotovo,“ povzbudil děti Lískáček, a už začal uklízet. Nakonec se ukázalo, že takové uklízení může být i docela legrace. Rozfoukané věci nacházely na různých prapodivných místech. Tak třeba dědečkův klobouk našli pověšený na psí boudě, babiččina zástěra visela na košťatech, pracovní rukavice byly na plotě, seno bylo rozfoukané jako peřina na záhonku bylinek. No zkrátka nic nezůstalo na svém místě. A děti uklízely, smály se a občas si i hrály.

„Všimli jste si toho malého ptáčka, který tu pořád poskakuje a něco na nás volá?“ zeptal se pojednou Tomáš. „Ptáčka? Kde je? Ukaž mi ho,“ zbystrila Jitka a začala se rozhlížet. Ničeho si totiž nevšimla. „Podívej. Teď je támdle na plotě. Poskakuje z plaňky na plaňku a pořád, jako by na nás volal,“ ukázal k plotu Tomáš. A opravdu. Na plotě poskakoval droboučký ptáček. Byl celý šedočerný s rezavou barvou na ocásku. Občas si na nožičkách podřepil a zakýval ocáskem. Pořád na děti jakoby volal fuid-tek-tek. „Máš pravdu. Jak se asi jmenuje? Vypadá, jako by ho něco trápilo,“ řekla zamyšleně Jitka a dál ptáčka pozorovala. „To je rehek,“

vysvětlil dětem Lískáček. „Bydlel tady na dřevě. Bouřka mu ale asi rozfoukala hnízdo,“ dodal zamyšleně, když rehka s dětmi pozoroval.

„Co to tam máte, děti?“ zeptal se dědeček, který šel právě kolem. „Pozorujeme rehka na plotě,“ odpověděly všichni společně. „Rehka?“ podivil se dědeček a podíval se na plot, kam děti ukazovaly. „Jé, to je kominíček. Ale copak se mu stalo, že je tak rozčilený?“ přemýšlel dědeček, když si rehka všiml. „Ale ne, dědo, to není kominík. Vždyť je to malý ptáček,“ opravila dědečka Jitka. „Já ale neřikal kominík. Řekl jsem kominíček. Tak se tady tomuto ptáčkovi říká,“ usmál se na Jitku dědeček. „Ale asi se mu něco nelíbí,“ přidal se Tomáš. „Lískáček říká, že mu bouřka asi rozfoukala hnízdo, které měl tady na dřevě,“ dodala Jitka. „Ukaž. Máš pravdu. Tady bylo opravdu hnízdo, a teď je pryč,“ odpověděl dědeček a hned začal zkoumat, zda na vrcholu hromady dřeva není hnízdo jen někde zapadlé. Nic ale nenašel. „Chudáček. Měli bychom mu nějaké hnízdo postavit, aby měl kde spát,“ řekla Jitka a už chtěla utrhnout trochu suché trávy, která poblíž rostla. „Počkej, Jitko. To mu nepomůže. Copak ty umíš splétat stébla do sebe, jako to dělá rehek zobáčkem? Jinak to hnízdo nebude držet a rozpadne se,“ zarazil Jitku dědeček. „Hm. To opravdu neumím. Ale pomoci mu musíme,“ naléhala Jitka. „Ale to víš, že jo. Rehek je dobrý pomocník a bylo by škoda, kdyby se odstěhoval. Ale musíme mu udělat takový domeček, který odolá i té nejsilnější bouřce,“ usmál se dědeček. „Tak mu postavme budku. Jako jsme stavěli budky sýkorkám do zahrady,“ navrhl Tomáš. „To je ono! Postavíme budku,“ souhlasila Jitka i Lískáček.

A tak se i stalo. Když uklidili na dvoře, všichni tři šli s dědečkem do dílny. Tam společnými silami postavili rehkovu pořádnou budku ze dřeva. Když byla hotová, dali ji na kůlnu pod střechu. Krátce na to si ji našel rehek a postavil si v ní nové hnízdo. Děti chodili rehka kontrolovat, jestli se mu daří dobře. Potkaly dokonce v budce paní rehkovou, jak sedí na vajíčkách. Brzy na to se vylíhla malá ptáčata.



Lískáčkovo  
bádání:

## Na hnízdě

**Věk:** od 3 let ve spolupráci s rodiči

**Místo:** venku

**Pomůcky:** dalekohled, atlas ptáků, zápisník

**Motivace:** Děti se chodily na rodinku rehků dívat každý den a pozorovaly tak, jak ptáčata rostou. Nakonec opustila hnízdo. Kupodivu ale samička nakladla nová vajíčka. A tak mohly děti s Lískáčkem zase pozorovat, jak se ptáčatům daří. Vypravily se i do sadu na průzkum ptačích budek, které sem zavěsily s dědečkem na jaře. Zjistili, že se v nich usadily sýkorky a v jedné i vrabci. A co vy? Máte také v okolí svého bydliště nějaké hnízdo, které byste mohli pozorovat?

**Postup:**

Dejte si do batohu dalekohled, atlas ptáků, zápisník a vypravte se do okolí za účelem hledání obsazených ptačích hnízd. K pozorování hnízd použijte spíše dalekohled. Nepřibližujte se moc blízko, abyste případně nevyplašili ptáčky, sedící na vejcích. Nalezená obsazená hnízda pak chodte pravidelně kontrolovat a sledujte, jak se ptáčata vyvíjejí. Svá pozorování si můžete značit do zápisníku.



### Trocha teorie – život rehka:

Rehek (zahradní i domácí) k nám přilétá během března až dubna většinou z jižní Evropy a Afriky, kde tráví zimní měsíce. Jeho první starostí po přiletu je stavba hnízda. Sameček nejprve nalezne vhodné místo pro stavbu a pak společně se samičkou začnou stavět. Hnízdo staví z trávy, kořínků, drobných větviček a listů. Vystýlá ho mechem a peřím. Samička pak naklade do hnízda 5 – 7 modrých vajíček, která přibližně 14 dní zahřívá. Po celou dobu ji sameček krmí. Samička hnízdo neopouští. Po vylíhnutí krmí ptáčata oba rodiče. Po dalších 12 až 14 dnech částečně opeřená mláďata opouští hnízdo a schovávají se v keřích, kde je rodiče krmí, dokud jim nenaroste peří a nedokáží se postarat o sebe sami. Rehci takto vychovávají mláďata i dvakrát za sezónu. Potravou jsou pavouci, hmyz a jeho larvy. V létě pak i bobule a měkké plody. V září až v říjnu pak zase rehci odlétají do teplých krajů.



Lískáčkův  
pokus:

## Sbírka ptačího peří a skořápek

**Věk:** od 5 let ve spolupráci s rodiči

**Místo:** uvnitř i venku

**Pomůcky:** sáček na sběr peří v terénu, atlas ptačích per nebo jinou knihu, kreslicí kartony (nejlépe vel. A4), lepidlo nebo papírová páska na přilepení, pero na popisování / sáček na sběr skořápek v terénu, atlas ptačích vajec nebo jinou knihu, papírové krabičky (buď kupované nebo skládané), vata, pero na popisování, krabice od bot

**Motivace:** Při procházkách venku můžete najít zajímavé peříčko nebo pěkně barevnou skořápku od ptačího vajíčka. Ale komu patří? A když už je složitě určíme, jak si to zapamatovat? K tomu nám může napomoci sbírka ptačích per a skořápek. Je to docela snadné.

### Postup – sbírka per:

1. Peří, které jsme venku našli, nejprve doma dobře očistíme, vysušíme a určíme pomocí atlasu.
2. Poté pero přilepíme na kreslicí karton. Můžeme ho přilepit lepidlem, nebo pomocí proužků papírové pásky (pokud budeme chtít pero oddělovat).
3. Ke každému peru si zaznačíme druh ptáka, místo a datum nálezu. Popisek píšeme na papír tak, aby bylo zřejmé, ke kterému peru patří.
4. Jednotlivé papíry skládáme opatrně na sebe. Skladujeme v místě, kde není ani teplo, ani zima. Nenecháváme na slunečním světle ani ve vlhkém prostředí.
5. Může se stát, že nám peříčko začne „něco“ okusovat. Stačí dát sbírku na pár dní do mrazáku a pak pořádně vysušit.

### Postup – sbírka skořápek:

1. Skořápky, které jsme venku našli, nejprve doma dobře očistíme, vysušíme a určíme pomocí atlasu.
2. Skořápku vložíme do připravené papírové krabičky na vatu.
3. Na každou krabičku si zaznačíme druh ptáka, místo a datum nálezů.
4. Jednotlivé krabičky si ukládáme do větší krabice (třeba od bot). Skladujeme v místě, kde není ani teplo, ani zima. Nenecháváme na slunečním světle ani ve vlhkém prostředí.

### Pozor!

**Při práci s peřím nebo skořápkami dbáme na hygienu! Ptáci mohou být přenašeči různých nemocí. Vždy si proto pořádně omyjte ruce.**



Lískáčkovo  
tvoření:

## Rehkovník

**Věk:** od 5 let ve spolupráci s rodiči

**Místo:** uvnitř (nejlépe dílna) nebo venku

**Pomůcky:** brusný papír (80), pilka, kladívko, svinovací metr, úhelník, asfaltový papír, tužka, řezací nůž, hřebíky (20 ks), velké připínáčky (10 ks) a dřevěná deska (délka nejméně 1 m, šířka 140 mm)

**Motivace:** Tentokrát si společně vyrobíme rehkovník. Můžete si ho pak umístit na zahradě a sledovat, zda se v něm rehek zabydlí. Pokud v rehkovníku nikdo bydlet nebude, změňte jeho umístění na jiné, příhodnější místo.

### Postup:

1. Připravíme si brusný papír (80), pilku, kladívko, svinovací metr, úhelník, asfaltový papír, tužku, řezací nůž, hřebíky (20 ks), velké připínáčky (10 ks) a dřevěnou desku (délka nejméně 1 m, šířka 140 mm).
2. Podle plánu si desku rozměříme, rozrýsuje a popíšeme si jednotlivé díly. Dáváme pozor, aby byly čáry kolmé.



3. Jednotlivé díly nařežeme pilou.



4. Na všech dílech brusným papírem obrousíme hrany (odstraníme třísky).



5. Na dno si předchystáme hřebíky. Na třech stranách natlučeme po dvou hřebíkách. Dáváme pozor, abychom hřebíky nezatloukli skrz.



6. Nejprve přitlučeme boky. Dno si podložíme bočními stěnami tak, aby byly na straně bez hřebíků zároveň s okrajem. Poté přitlučeme.



7. Do zadní části si po dvou stranách nachystáme opět po dvou hřebíkách.



8. Nakonec záda přitlučeme zase ke spodní části budky a k bočnicím. Zepředu pak přitlučeme přední část budky.



9. Nachystáme si krytinu na střechu. Podle dílu střechy si z asfaltového papíru vyřezeme o trochu větší kus.



10. Na střechu si vyznačíme obrys budky. Dáme pozor, aby nad zády měla střecha alespoň 2 cm přesah.

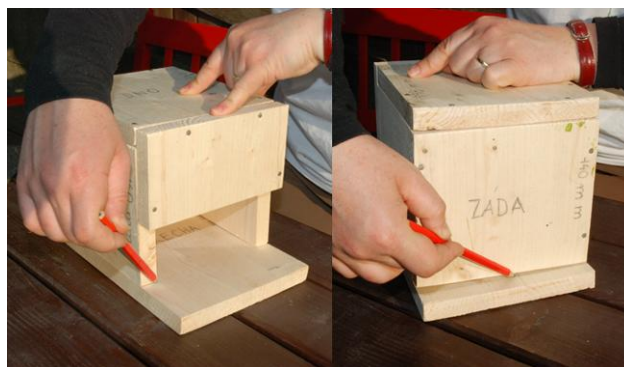

11. Podle udělaného obrysu si do střechy předtlučeme hřebíky vždy dva na jednu stranu, kromě přední strany.



12. Nakonec střechu přitlučeme na budku.



13. Pomocí připínáček na střechu přiděláme asfaltový papír.



14. Hotovou budku ještě jednou prokontrolujeme, aby držela pohromadě.



15. Rehkovník umístíme někde na zeď, pod střechem na římsu, může být i třeba v hromadě dřeva. Pokud jsme na střechem dali asfaltový papír, můžeme budku umístit i na méně příhodné podmínky, kde na ní bude pršet.



**Trocha teorie:** Rehkovník je takzvaná polobudka – nemá uzavřenou celou přední stěnu. V této budce kromě rehka může zahnízdit i konipas nebo kos. Budka by se měla každý rok čistit.

Pro správný rehkovník je důležité, aby vnitřní rozměr měl velikost minimálně 14 x 14 x 14 cm. Přední strana by měla zabírat 1/3 až 1/2 stěny. Pokud rehkovník umístíme ven (ne na chráněné místo pod střechem), je lépe, pokud je dno vsazené mezi boční stěny, aby do budky nezatékalo.

PŘEDK 88	BOK 140	BOK 140	ZÁDA 140	DNO 198	STŘECHA 280 mm	ZBYTEK
-------------	------------	------------	-------------	------------	-------------------	--------

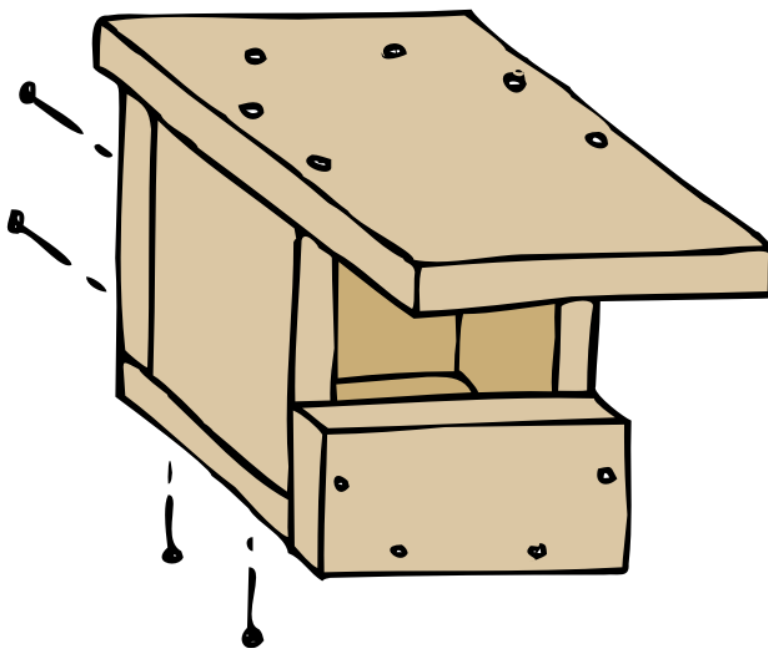



Pochlub  
se Lískáčkovi:







## Jak to dopadlo?

Stalo se vám něco zajímavého? Chcete se ještě na něco zeptat? Pište Lískáčkovi na adresu [Liskacek@post.cz](mailto:Liskacek@post.cz). Už se moc těší. A také nám můžete napsat, jaké téma byste v našich listech uvítali.



Lískáčkovo  
opakování:

## Zkuste si odpovědět

-  Proč jsou rehci užiteční?
-  Kde bydlí rehci?
-  Jak se jmenuje budka pro rehky?
-  Jaký zvuk dělá rehek?
-  Jek se rehovi lidově říká?
-  Kde nejčastěji hnízdí ptáci?
-  Jakou barvu vajíček má rehek?

Sestavila: Lenka Pavelčíková  
odborná spolupráce: Iva Koutná